



Szellemi Tulajdon
Nemzeti Hivatala

Nálunk találd fel magad!

A Szellemi Tulajdon Nemzeti Hivatala pályázatot hirdet
Kormányzati szolgálati jogviszony (Kit.) keretében
Hatósági Ügyviteli Főosztály
Átvevőhivatali és Hatósági Publikációs Osztály

HATÓSÁGI ÜGYVITELI REFERENS

munkakör/feladatkör betöltésére.

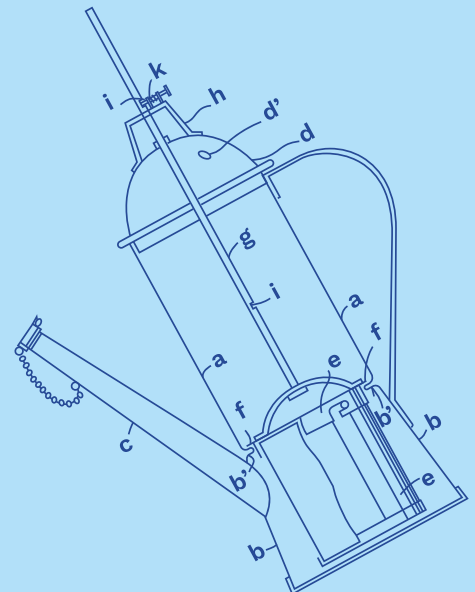

Tevékenységi kör (ellátandó feladatok):

- ☞ általános ügyviteli és iratkezelési feladatok;
- ☞ nemzetközi együttműködésből adódó feladatok ellátása;
- ☞ a belföldi és külföldi partnereknek tájékoztatás, felvilágosítás adása mind írásban, mind szóban,
- ☞ kapcsolattartás nemzetközi iparjogvédelmi szervezetekkel;
- ☞ a szakterületen kezelt számlák adminisztratív feladatainak ellátása.

Betöltendő állás szakmacsoportja: kormányhivatali

Betöltendő állás munkakörének szakterülete (munkakörcsalád): ügyviteli

Betöltendő állás jogviszonya: Kormányzati szolgálati jogviszony (Kit.)

Foglalkoztatás időtartama, munkaideje, munkarendje, formája:

határozatlan, 40 óra, Általános (hivatali), Teljes munkaidő

Munkavégzés helye: Budapest

Álláshirdető szervezet bemutatása: A pozícióval kapcsolatban bővebb felvilágosítást *Jancskár Judit* osztályvezető (tel: +36 1 474-5953) ad. A pályázatot a hoo@hipo.gov.hu e-mail címre kérjük megküldeni. Jogállásról, illetményről és juttatásokról a Kormányzati igazgatásról szóló 2018. évi CXXV. törvény és az SZTNH Közszolgálati Szabályzata tájékoztat. Adatkezelés: A Szellemi Tulajdon Nemzeti Hivatala álláspályázatokkal kapcsolatos adatkezelési tájékoztatója az alábbi oldalon érhető el: https://www.sztnh.gov.hu/sites/default/files/gdpr_allaspalyazat.pdf. Adatkezeléssel kapcsolatos kérdésekben további tájékoztatás kérhető az adatvedelem@hipo.gov.hu e-mail címen.

A munkáltatóval, állással kapcsolatos egyéb lényeges információ (pl. jogviszony létesítés feltételei; próba-idő; illetmény/fizetés, speciális adatvédelmi tájékoztatás, szervezet honlap címe stb.): Próbaidő: 6 hónap. A kinevezés feltétele a három hónapnál nem régebbi erkölcsi bizonyítvány beszerzése. Ha az utolsó foglalkoztatási jogviszony a 2018. évi CXXV. törvény a kormányzati igazgatásról szóló (továbbiakban Kit.) törvény hatálya alá tartozó kormányzati szolgálati jogviszony volt, a Kit. 117. § (8) bekezdése értelmében újabb kormányzati szolgálati jogviszony 3 éven belül nem létesíthető. www.sztnh.gov.hu.

Feltételek, előnyök:

Pályázati feltételek:

Jogállásból fakadó jogszabályi követelmények:

- ☞ Magyar állampolgárság
- ☞ Cselekvőképesség
- ☞ Büntetlen előélet

Elvart végzettség/képesítés:

- ☞ felsőoktatásban (egyetem, főiskola) szerzett rendszerszervezői végzettség
- ☞ felsőoktatásban (egyetem, főiskola) szerzett államigazgatási végzettség
- ☞ felsőoktatásban (egyetem, főiskola) szerzett informatikus könyvtáros végzettség

Egyéb pályázati feltétel meghatározása:

- ☞ számítógépes programok (MS Office, Windows, Excel) felhasználói szintű alkalmazása.

Elvart nyelvtudás (idegennyelv megnevezése):

- ☞ angol, B2 (középfok), Komplex vizsga (C)

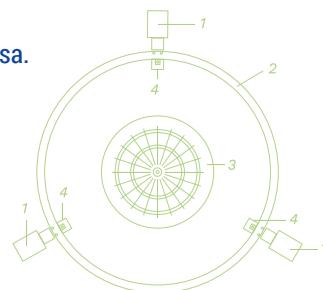
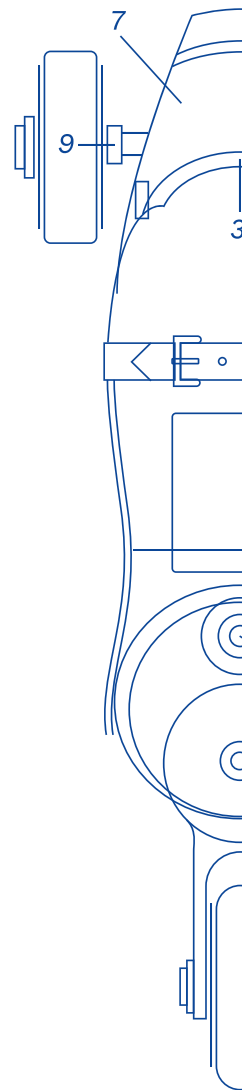

Pályázat elbírálása során előnyt jelent:

A pályázat elbírálása során előnyt jelent a szakmai tapasztalat? Nem

A pályázat elbírálása során előnyt jelent a vezetői tapasztalat? Nem

Egyéb pályázati előnyök:

- ☞ Ügyviteli üzleti folyamatok fejlesztésében szerzett szakmai tapasztalat
- ☞ Informatika rendszerek bevezetésében szerzett tapasztalat.
- ☞ ELO iratkezelési program ismerete
- ☞ SAP pénzügyi program ismerete
- ☞ közigazgatásban hatósági területen szerzett tapasztalat,
- ☞ német nyelvből társalgási szintű nyelvtudás, vagy
- ☞ francia nyelvből társalgási szintű nyelvtudás, vagy
- ☞ Iparjogvédelem területén szerzett tapasztalat

A pályázat elbírálása során előnyt jelentő személyes kompetenciák:

- ☞ Eljárásrendi ismeretek (ügyintézői)
- ☞ Irodai informatikai rendszerek, alkalmazások használata (ügyintézői)
- ☞ Szakmaiság, szakértelem, szakmai felkészültség, szaktudás (ügyintézői)
- ☞ Digitális és IKT kompetenciák (ügyintézői)
- ☞ Elvégzett feladatok ellenőrzése, korrigálása, felelősségvállalás az elvégzett munka minőségéért (egyéb)

A pályázat részeként benyújtandó igazolások, alátámasztó dokumentumok:

- ☞ fényképpel ellátott szakmai önéletrajz
- ☞ végzettséget/képzettséget igazoló okirat
- ☞ nyelvtudást igazoló dokumentum(ok) másolata

Amit kínálunk:

- ☞ cafeteria, Budapest bérlet,
- ☞ elhivatott, segítőkész kollégák,
- ☞ stabil, kiszámítható munkahely,
- ☞ belváros közeli lokáció, jó megközelíthetőség,
- ☞ próbaidőt követően lehetőség törzsidős munkavégzésre,
- ☞ jelentős szakmai fejlődési lehetőség (iparjogvédelemmel kapcsolatos képzések a Hivatal költségén),
- ☞ változatos feladatok,
- ☞ hazai és nemzetközi szakmai kapcsolatépítési lehetőség,
- ☞ korszerűen felszerelt irodák

A pályázat benyújtásának határideje: 2025.03.14. 00:00

A pályázat elbírálásának módja: Az előzetesen kiválasztott Pályázók személyes interjún vesznek részt.

A pályázat elbírálásának határideje: 2025.03.24. 00:00

Állás tervezett betöltésének időpontja: 2025.04.01.

Publikálás tervezett időpontja: 2025.03.07.

Várjuk önéletrajzodat a hoo@hipo.gov.hu email címre.

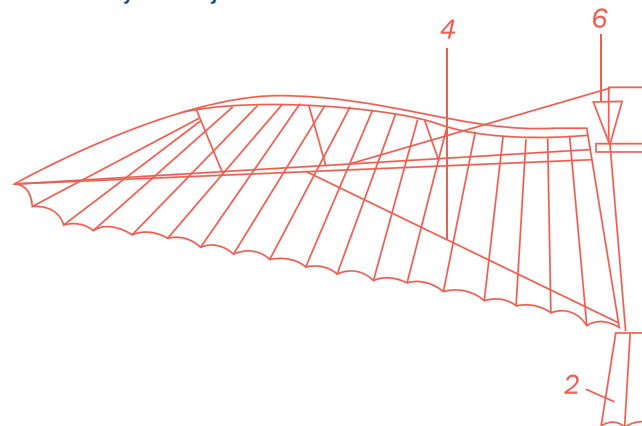
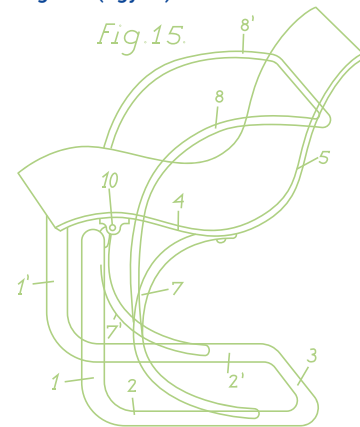



**Ötleből
érték**

sztnh.hu

