



Szellemi Tulajdon
Nemzeti Hivatala

Nálunk találd fel magad!

A Szellemi Tulajdon Nemzeti Hivatala pályázatot hirdet Kormányzati szolgálati jogviszony (Kit.) keretében Tudásmenedzsment, Kommunikációs és Ügyfélkapcsolati Főosztály

HONLAPSZERKESZTŐ ÉS BELSŐ KOMMUNIKÁCIÓS MUNKATÁRS

munkakör/feladatkör betöltésére.

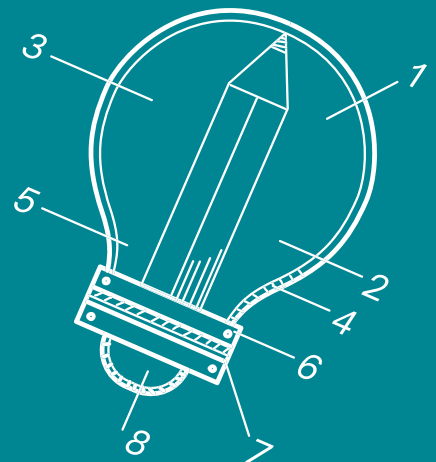

Tevékenységi kör (ellátandó feladatok):

A szervezet külső és belső digitális kommunikációjának támogatása, a honlap és az intranet tartalmainak szerkesztése, karbantartása, valamint közreműködés az egységes kommunikációs szemlélet és arculat, valamint a munkáltatói márka (employer branding) erősítésében.

- ↳ A szervezet honlapjának és intranet felületeinek napi szintű tartalomkezelése CMS rendszeren keresztül
- ↳ Hírek, tájékoztatók, belső kommunikációs tartalmak szerkesztése és publikálása
- ↳ Tartalmak stilisztikai és szerkezeti egységesítése
- ↳ A honlap teljes tartalomstruktúrájának nyomon követése, tartalmi elhelyezések koordinálása
- ↳ Javaslattétel új tartalmi blokkokra, menüpontokra, kommunikációs megoldásokra
- ↳ Kapcsolattartás a szakterületekkel és a kommunikációs csapattal
- ↳ Rendezvényekhez, kampányokhoz és szervezeti programokhoz kapcsolódó kommunikációs támogatás
- ↳ Intranetes kommunikációs tartalmak, munkatársi tájékoztatók előkészítése
- ↳ Közreműködés a szervezet employer branding tevékenységében, különösen:
 - ↳ munkatársi tartalmak, interjúk és közösségi jellegű belső kommunikációs anyagok előkészítésében,
 - ↳ a szervezeti kultúrát és közösséget erősítő kommunikációs megoldások támogatásában,
 - ↳ Hírlevelek és belső kommunikációs anyagok összeállításában való közreműködés
- ↳ Együttműködés a fejlesztői és informatikai területtel honlapot érintő módosítások kapcsán, aktív támogatás az új belső kommunikációs felület kialakításában
- ↳ Adminisztratív és koordinációs feladatok ellátása
- ↳ SEO (és AEO) alapismertetek és keresőoptimalizálási szemlélet alkalmazása

Betöltendő állás szakmacsoportja: kormányhivatali

Betöltendő állás munkakörének szakterülete (munkakörcsalád): Kommunikáció, PR

Betöltendő állás jogviszonya: Kormányzati szolgálati jogviszony (Kit.)

Foglalkoztatás időtartama, munkaideje, munkarendje, formája:

Határozott, 40 óra, Általános (hivatali), Teljes munkaidő

Munkavégzés helye: 1054 Budapest, Akadémia u. 21.

Álláshirdető szervezet bemutatása: Határozott idő vége: 2029.12.31 A pozícióval kapcsolatban bővebb felvilágosítást *Buzás-Fekete Blanka főosztályvezető* (e-mail: blanka.buzasfekete@hipo.gov.hu) ad. A pályázatot a hoo@hipo.gov.hu e-mail címre kérjük megküldeni. Jogállásról, illetményről és juttatásokról a Kormányzati igazgatásról szóló 2018. évi CXXV. törvény és az SZTNH Közszolgálati Szabályzata tájékoztat. Adatkezelés: A Szellemi Tulajdon Nemzeti Hivatala álláspályázatokkal kapcsolatos adatkezelési tájékoztatója az alábbi oldalon érhető el: https://www.sztnh.gov.hu/sites/default/files/gdpr_allaspalyazat.pdf. Adatkezeléssel kapcsolatos kérdésekben további tájékoztatás kérhető az adatvedelem@hipo.gov.hu e-mail címen.

A munkáltatóval, állással kapcsolatos egyéb lényeges információ (pl. jogviszony létesítés feltételei; próbaidő; illetmény/fizetés, speciális adatvédelmi tájékoztatás, szervezet honlap címe stb.): Próbaidő: 6 hónap. A kinevezés feltétele a három hónapnál nem régebbi erkölcsi bizonyítvány beszerzése. Ha az utolsó foglalkoztatási jogviszony a 2018. évi CXXV. törvény a kormányzati igazgatásról szóló (továbbiakban Kit.) törvény hatálya alá tartozó kormányzati szolgálati jogviszony volt, a Kit. 117. § (8) bekezdése értelmében újabb kormányzati szolgálati jogviszony 3 éven belül nem létesíthető. www.sztnh.gov.hu.

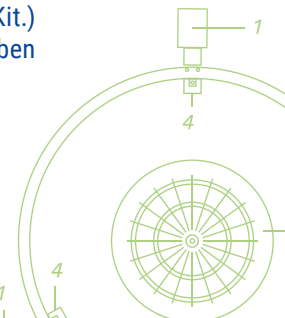
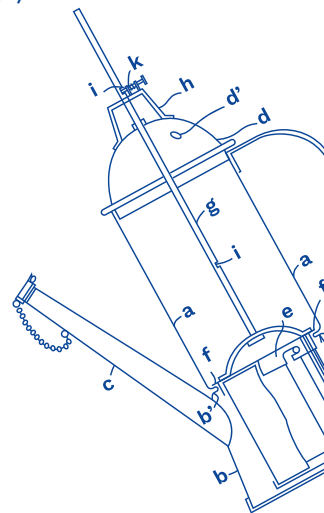

Feltételek, előnyök:

Pályázati feltételek:

Jogállásból fakadó jogszabályi követelmények:

- ☞ Magyar állampolgárság
- ☞ Cselekvőképesség
- ☞ Büntetlen előélet

Elvárt végzettség/képesítés:

- ☞ Felsőfokú végzettséghez kötött szakképesítés alapképzés (Bsc vagy BA)

Egyéb pályázati feltétel meghatározása:

- ☞ 3–5 év tapasztalat honlapszerkesztési, online kommunikációs vagy belső kommunikációs területen
- ☞ CMS rendszer használatában szerzett gyakorlat
- ☞ számítógépes programok (MS Office, Windows, Excel) felhasználói szintű alkalmazása.

Elvárt nyelvtudás (idegennyelv megnevezése):

- ☞ angol, B2 (középfok), Komplex vizsga (C)

Pályázat elbírálása során előnyt jelent:

A pályázat elbírálása során előnyt jelent a szakmai tapasztalat? Igen

A pályázat elbírálása során előnyt jelent a vezetői tapasztalat? Nem

Egyéb pályázati előnyök:

- ☞ Belső kommunikációs tapasztalat
- ☞ Hírlevélküldő vagy EDM rendszer ismerete
- ☞ Alapvető vizuális és arculati érzék

A pályázat elbírálása során előnyt jelentő személyes kompetenciák:

- ☞ Jó íráskészség és szerkesztői szemlélet
- ☞ Jó strukturáló és rendszerező képesség
- ☞ Precizitás és önálló munkavégzés
- ☞ Jó együttműködési és kommunikációs készség
- ☞ Digitális kommunikációs trendek iránti érdeklődés
- ☞ Nyitottság új technológiai és AI-alapú megoldások alkalmazására
- ☞ Ügyfél-orientáltság (ügyfélszolgálati)
- ☞ Szakmaiság, szakértelem, szakmai felkészültség, szaktudás (ügyintézői)
- ☞ Elvégzett feladatok ellenőrzése, korrigálása, felelősségvállalás az elvégzett munka minőségéért (egyéb)
- ☞ Határidők betartása (egyéb)
- ☞ Cél- és feladat-orientáltság (vezetői)

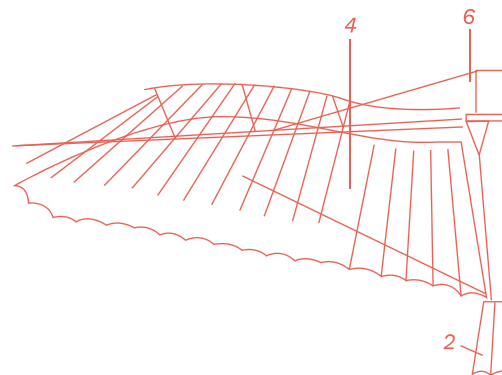
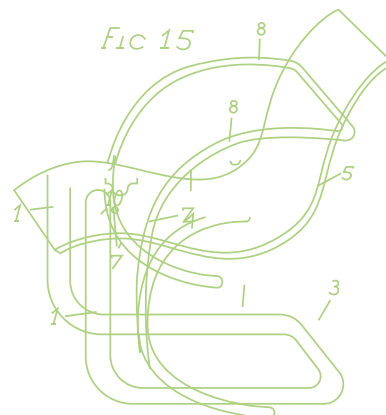

A pályázat részeként benyújtandó igazolások, alátámasztó dokumentumok:

- ☞ fényképpel ellátott szakmai önéletrajz
- ☞ végzettséget/képzettséget igazoló okirat
- ☞ nyelvtudást igazoló dokumentum(ok) másolata

Amit kínálunk:

- ☞ cafeteria,
- ☞ Budapest bérlet vagy vármegye/országbérlet,
- ☞ segítőkész kollégák, jó munkahelyi légkör,
- ☞ stabil, kiszámítható munkahely,
- ☞ próbaidőt követően lehetőség törzsidős munkavégzésre,
- ☞ jelentős szakmai fejlődési lehetőség (iparjogvédelemmel kapcsolatos képzések a Hivatal költségén),
- ☞ változatos feladatok,
- ☞ hazai és nemzetközi szakmai kapcsolatépítési lehetőség,
- ☞ korszerűen felszerelt irodák.

A pályázat benyújtásának határideje: 2026.06.19. 00:00

A pályázat elbírálásának módja: Az előzetesen kiválasztott Pályázók személyes interjún vesznek részt.

A pályázat elbírálásának határideje: 2026.07.27. 00:00

Állás tervezett betöltésének időpontja: 2026.08.03.

Publikálás tervezett időpontja: 2026.06.04.

Várjuk önéletrajzodat a hoo@hipo.gov.hu email címre.

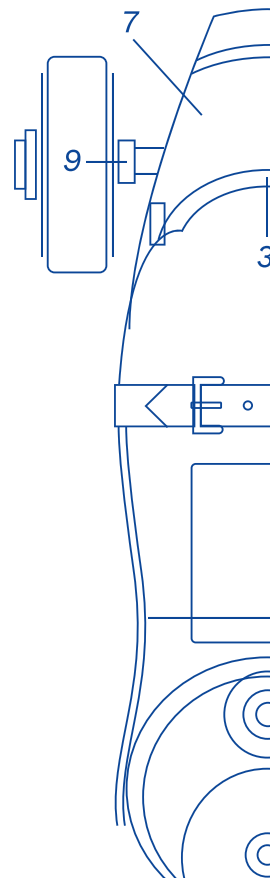



**Ötleből
érték**

sztnh.hu

