



Szellemi Tulajdon  
Nemzeti Hivatala

# Nálunk találd fel magad!

A Szellemi Tulajdon Nemzeti Hivatala pályázatot hirdet  
Kormányzati szolgálati jogviszony (Kit.) keretében  
Szerzői Jogi Főosztály,  
Szerzői Jogi Hatósági Osztályára

## **JOGI ÜGYINTÉZŐ**

munkakör/feladatkör betöltésére.

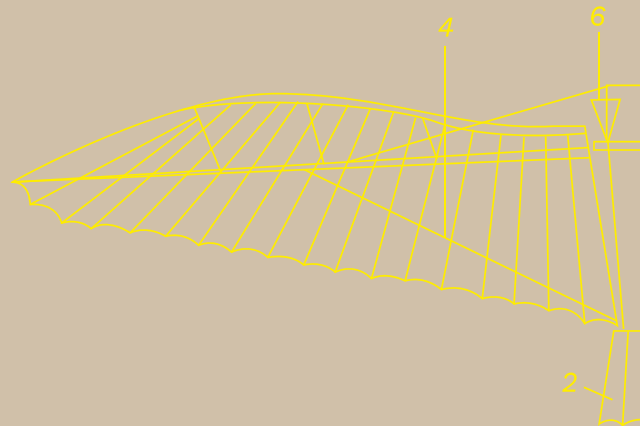

## Tevékenységi kör (ellátandó feladatok):

- ☞ Közreműködés az SZTNH szerzői jogi hatósági tevékenységében (közös jogkezelő szervezetek és független jogkezelő szervezetek felügyelete, nyilvántartásuk vezetése, a reprezentatív közös jogkezelő szervezetek díjszabásaival kapcsolatos feladatok ellátása, árva művek felhasználásának engedélyezése).
- ☞ Közreműködés a szerzői jogot érintő (különösen az európai uniós szerzői jogi joganyag implementálását biztosító) jogszabálytervezetek kidolgozásában, véleményezésében, szerzői jogi kérdésekben tájékoztatás nyújtása külső szervek és személyek megkeresésére.
- ☞ Közreműködés a szerzői joggal kapcsolatos tájékoztatói, promóciós, oktatási és információszolgáltatási tevékenységben.
- ☞ Közreműködés a szerzői joggal összefüggő nemzetközi, külföldi és európai, valamint a Szellemi Tulajdon Világszervezetében végbemenő folyamatok elemzésében. Részvétel a szerzői jog területén folyó nemzetközi, illetve európai együttműködéssel járó hivatali feladatok teljesítésében. A szerzői jogi nemzetközi tárgyalásokra és találkozókra való felkészülés támogatása, az ezzel járó koordinációs és technikai együttműködési feladatok ellátása.

**Betöltendő állás szakmacsoportja:** kormányhivatali

**Betöltendő állás munkakörének szakterülete (munkakörcsalád):** ügyviteli

**Betöltendő állás jogviszonya:** Kormányzati szolgálati jogviszony (Kit.)

**Foglalkoztatás időtartama, munkaideje, munkarendje, formája:**

Határozott, 40 óra, Általános (hivatali), Teljes munkaidő

**Munkavégzés helye:** 1081 Budapest II. János Pál pápa tér 7.

**Álláshirdető szervezet bemutatása:** Határozott idő vége: 2029.12.31. A pályázatot a [hoo@hipo.gov.hu](mailto:hoo@hipo.gov.hu) e-mail címre kérjük megküldeni. Jogállásról, illetményről és juttatásokról a Kormányzati igazgatásról szóló 2018. évi CXXV. törvény és az SZTNH Közszolgálati Szabályzata tájékoztat. Adatkezelés: A Szellemi Tulajdon Nemzeti Hivatala állaspályázatokkal kapcsolatos adatkezelési tájékoztatója az alábbi oldalon érhető el: [https://www.sztnh.gov.hu/sites/default/files/gdpr\\_allaspalyazat.pdf](https://www.sztnh.gov.hu/sites/default/files/gdpr_allaspalyazat.pdf). Adatkezeléssel kapcsolatos kérdésekben további tájékoztatás kérhető az [adatvedelem@hipo.gov.hu](mailto:adatvedelem@hipo.gov.hu) e-mail címen.

**A munkáltatóval, állással kapcsolatos egyéb lényeges információ (pl. jogviszony létesítés feltételei; próbaidő; illetmény/fizetés, speciális adatvédelmi tájékoztatás, szervezet honlap címe stb.):** Próbaidő: 6 hónap. A kinevezés feltétele a három hónagnál nem régebbi erkölcsi bizonyítvány beszerzése. Ha az utolsó foglalkoztatási jogviszony a 2018. évi CXXV. törvény a kormányzati igazgatásról szóló (továbbiakban Kit.) törvény hatálya alá tartozó kormányzati szolgálati jogviszony volt, a Kit. 117. § (8) bekezdése értelmében újabb kormányzati szolgálati jogviszony 3 éven belül nem létesíthető. [www.sztnh.gov.hu](http://www.sztnh.gov.hu).

## Feltételek, előnyök:

*Pályázati feltételek:*

Jogállásból fakadó jogszabályi követelmények:

- ☞ Magyar állampolgárság
- ☞ Cselekvőképesség
- ☞ Büntetlen előélet

Elvárt végzettség/képesítés:

- ☞ Jogi egyetemi végzettség

Egyéb pályázati feltétel meghatározása:

- ☞ számítógépes programok (MS Office, Windows, Excel) felhasználói szintű alkalmazása.

Elvárt nyelvtudás (idegennyelv megnevezése):

- ☞ angol, B2 (középfok), Komplex vizsga (C)

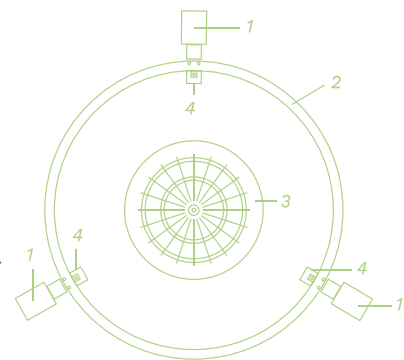
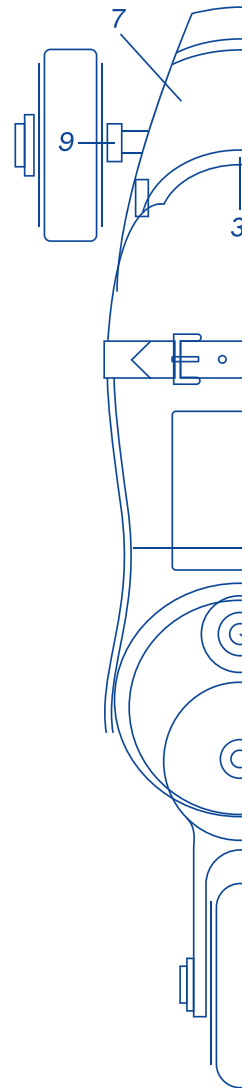

### **Pályázat elbírálása során előnyt jelent:**

A pályázat elbírálása során előnyt jelent a szakmai tapasztalat? Igen

A pályázat elbírálása során előnyt jelent a vezetői tapasztalat? Nem

Egyéb pályázati előnyök:

- ☞ jogi szakvizsga megléte,
- ☞ jártasság a szellemi tulajdon és a szerzői jog területén,
- ☞ hatóságnál, bíróságnál vagy ügyvédi irodában szerzett munkatapasztalat,
- ☞ közgazdasági vagy számviteli területen szerzett tapasztalat és/vagy végzettség,
- ☞ előadói készség és tapasztalat a promóciós, oktatási feladatok ellátásához kapcsolódóan,
- ☞ angol nyelvből felsőfokú komplex, illetve jogi szaknyelvi felsőfokú komplex nyelvvizsga,
- ☞ német nyelvből legalább középfokú komplex nyelvvizsga,
- ☞ francia nyelvből legalább középfokú komplex nyelvvizsga,
- ☞ közigazgatási alapvizsga vagy versenyvizsga megléte,
- ☞ közigazgatási szakvizsga megléte,
- ☞ ECDL START (4 modulos) vizsga megléte.

A pályázat elbírálása során előnyt jelentő személyes kompetenciák:

- ☞ Szervezőkészség, koordináció
- ☞ Rendszerszemlélet, lényeglátás
- ☞ Határidők betartása
- ☞ Munkatempó és feladatvállalás
- ☞ Elvégzett feladatok ellenőrzése, korrigálása, felelősségvállalás az elvégzett munka minőségéért

### **A pályázat részeként benyújtandó igazolások, alátámasztó dokumentumok:**

- ☞ fényképpel ellátott szakmai önéletrajz
- ☞ végzettséget/képzettséget igazoló okirat
- ☞ nyelvtudást igazoló dokumentum(ok) másolata

### **Amit kínálunk:**

- ☞ cafeteria,
- ☞ Budapest bérlet vagy vármegye/országbérlet,
- ☞ segítőkész kollégák, jó munkahelyi légkör,
- ☞ stabil, kiszámítható munkahely,
- ☞ belvároshoz közeli elhelyezkedés, jó megközelíthetőség
- ☞ próbaidőt követően lehetőség törzsidős munkavégzésre,
- ☞ jelentős szakmai fejlődési lehetőség (iparjogvédelemmel kapcsolatos képzések a Hivatal költségén),
- ☞ változatos feladatok,
- ☞ hazai és nemzetközi szakmai kapcsolatépítési lehetőség,
- ☞ korszerűen felszerelt irodák.

**A pályázat benyújtásának határideje:** 2026.03.24. 00:00

**A pályázat elbírálásának módja:** Az előzetesen kiválasztott Pályázók személyes interjún vesznek részt.

**A pályázat elbírálásának határideje:** 2026.04.21. 00:00

**Állás tervezett betöltésének időpontja:** 2026.04.22.

**Publikálás tervezett időpontja:** 2026.02.24.

Várjuk önéletrajzodat a [hoo@hipo.gov.hu](mailto:hoo@hipo.gov.hu) email címre.

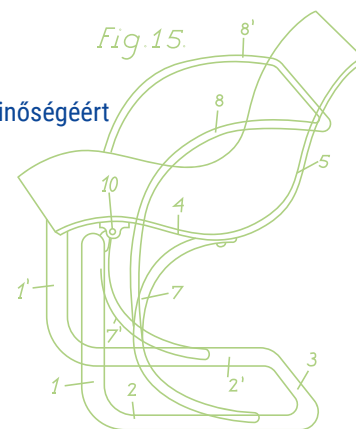



**Ötleből  
érték**

[sztnh.hu](http://sztnh.hu)

